

# KOMATSU

## TL 775D



## Imbatível em terrenos difíceis e em situações severas de trabalho

O **TimberPro TL775D** é o maior entre as máquinas de esteira da série D. Projetado exclusivamente para o setor florestal, foi pensado para operar em terrenos declivosos e condições climáticas severas.

O material rodante com sistema de nivelamento do **TimberPro TL775D** possui armação resistente e extensa, fazendo desta uma máquina robusta e estável. Equipado com o potente motor Cummins L9, sistema de controle com tela touch IQAN MD4 tecnologicamente avançado, sistema de giro hidrostático com motor duplo e esteira com acionamento hidrostático duplo exclusivo, o **TimberPro TL775D** apresenta o equilíbrio perfeito entre potência, desempenho e produtividade. A nova cabine maior melhorou a visibilidade tanto na frente da cabine quanto

na lateral da lança. Agora também equipado com iluminação LED de alto rendimento e sistema de controle climático digital para manter a temperatura da cabine estável e confortável.

O novo motor Cummins L9 Tier3 atende Proconve MAR-1 também apresenta maior economia de combustível e intervalos de manutenção mais longos em relação aos modelos anteriores, o que contribuirá para reduzir o custo de operação e diminuir o Custo Total de Propriedade geral.

Nosso novo **TimberPro TL775D D-Series** poderá apresentar um aumento na produção e ainda manter a confiabilidade e o suporte ao cliente pelos quais o TimberPro sempre foi conhecido.

# ESPECIFICAÇÕES

TimberPro TL775D, destaques:

- Motor Cummins L9, com torque de 1151 lb-ft;
- Sistema de acionamento hidrostático duplo;
- Sistema de giro hidrostático com motor duplo;
- Sistema de controle com tela touch de 10";
- Sistema de controle climático digital;
- Janelas grandes para maior visibilidade;
- Iluminação LED de alta potência;
- Maior economia de combustível e intervalos de manutenção mais longos;

# TL 775D

Komatsu adquiriu a empresa TimberPro em 2019 com objetivo de investir cada vez mais na sua linha de equipamentos full tree. Seguindo o plano, agora temos TimberPro no Brasil, com soluções conhecidas por alta produtividade e confiabilidade, que se une ao suporte e pós venda de qualidade da Komatsu Forest no Brasil, para entregar soluções para o mercado brasileiro.

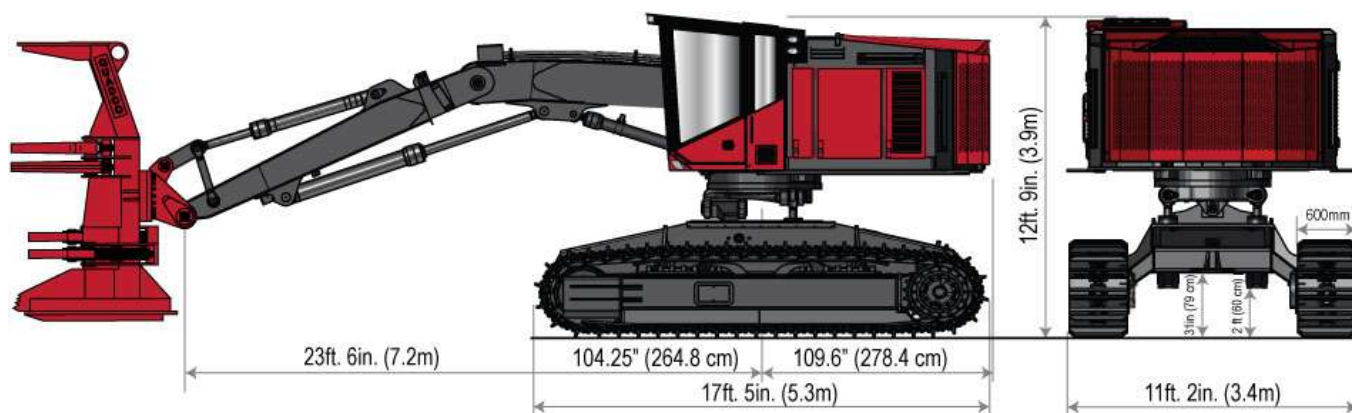

## Especificações Técnicas

### MOTOR

Cummins L9 Tier3 atende Proconve MAR-1-390 hp;  
Potência máx. - 390 hp (272 kw);  
Torque - Pico 1.151 lb.ft. (1.561 nm) @ 1.400;  
Tanque de combustível - 250 gallons (946 litros);

### RESFRIAMENTO

Ventoinha- 42" Acionamento hidráulico,  
velocidade variável c/ função auto-reversível  
Arrefecedor da caixa de engrenagens - Opcional;

### SISTEMA DE CONTROLE

Sistema de controle IQAN MD4 HD

- Tela touch com 10";
- Controle do motor;
- Diagnóstico da correção de falhas;
- Proteção contra temperaturas altas e baixas;
- Função braço auto-acumulador;
- Função de auto-nivelamento;

### SISTEMA ELÉTRICO

Alternador - 100 amperes 24 Volt;  
Baterias - 2 /12 Volt @ 1000 CCA;  
Luzes de trabalho - Iluminação LED de alta intensidade;

### CONDIÇÕES DE SERVIÇO

Capô traseiro com abertura para cima dá acesso ao motor e aos componentes hidráulicos;  
Portas de serviço com acesso lateral;  
Plataformas de serviço laterais ajustáveis;  
Degrau retrátil para cabine do operador;  
Sistema de vácuo do tanque hidráulico.

### SISTEMA HIDRÁULICO

Bomba do implemento;  
Pistão de deslocamento variável de 175cc;  
Bomba do giro - Hidrostática de 90cc exclusiva;  
Bomba de acionamento da esteira - hidrostática dupla de 90cc exclusiva;  
Bomba da serra de disco - Pistão de 60cc exclusiva;  
Bomba de carga - Bomba de engrenagens de 50cc;  
Válvula - Rexroth M7 / M4;  
Bomba de abastec. óleo hidráulico elétrica;

### SISTEMA DE FILTRAGEM

Filtro de carga sem bypass 6 micron;  
Filtro de retorno com bypass 10 micron;  
Filtro drenagem da caixa com bypass 10 micron;

### GIRO DA PLATAFORMA SUPERIOR

Caixas de engrenagens - Rexroth GFB17 (32.47:1) dupla;  
Rolamento - Duplo Esfera / Dente externo;  
Motores do giro - Duplo Rexroth eixo dobrado - 56cc ;  
Sistema de recuperação de energia hidrostático;  
Velocidade do giro: 5.6 RPM;  
Torque de giro - 113.811 Ft/LBS (154.307 Nm);  
Freio de giro - Multidisco úmido (95.000 ft-lbs);  
Giro de rotação contínua;

### SISTEMA DE NIVELAMENTO

Frete - 22 graus;  
Traseira - 8 graus;  
Lado - 20 graus;  
(Sistema One-Touch) ;  
Auto-nivelamento;

### SEGURANÇA

Sistema de supressão de incêndio com agente líquido (5 gal.)  
ANSUL LV5;

### PESO DA MÁQUINA

Máquina base: 88.184 lbs (40.000 kg);  
Pressão sobre o solo: 600mm - 10,7 psi (padrão) /700mm - 9,2 psi;  
(opcional) / 800mm - 8,5 psi (opcional);  
(peso operacional aproximado sem implemento da máquina "preparada para a floresta").

### DESEMPENHO DA LANÇA (BUNCHER)

Alcance máximo (até o pino) - 23ft.6in.(7,2m);  
Capacidade máxima de levantamento: 15.000 lbs (6.804 kg);

### MATERIAL RODANTE

Armação D7 (330) c/ mola tensora 345;  
Passo da esteira - 8,5";  
Sapatas da esteira - 51 - D7G HD (600, 700 ou 800mm);  
Roletes - 10 (8 duplos e 2 simples);  
Comando final - Rexroth GFT 8190 - 121.1:1 Ratio;  
Motores de acionamento - Rexroth troca automática de 170cc;  
Esforço de tração - 108.745 lbs (484 kN);  
Relação entre esforço de tração e peso - 1,2:1;  
Velocidade de deslocamento - 0 a 3,5 mph;  
Guincho auxiliar / engate (padrão);

### CABINE DO OPERADOR

Cabine com certificação ROPS/FOPS/OPS;  
Sistema de controle climático digital;  
Três saídas de emergência;  
Ar externo filtrado e Cabine com pressurização;  
AM/FM/Canal de previsão do tempo - Bluetooth/Handsfree - USB;  
Assento de luxo - Suspensão a ar, aquecido, apoio para lombar;  
Sistema de câmera de visão traseira.

